

Equipos de techo para pequeños y medianos volúmenes

Capacidades de 75 a 124 l/día

Modelos: DT 75-100-120

18° C
35° C



30%
99%



APLICACIONES:

Entre otras destacamos algunas de las aplicaciones más habituales:

- Centros Deportivos
- Gimnasios
- Pequeñas Salas
- Almacenes
- Industria de pinturas
- Planta de secado industrial

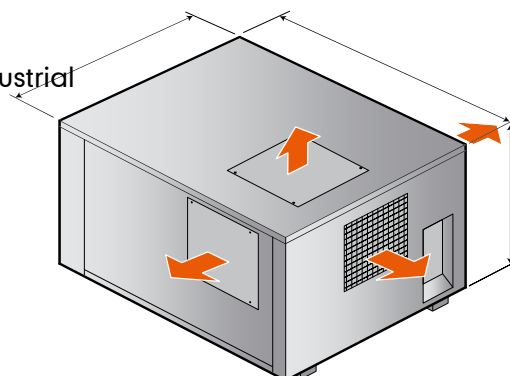

Equipos de Techo para pequeños y medianos volúmenes**Capacidades de 75 a 124 l/día****Modelos: DT 75-100-120****CARACTERÍSTICAS:**

Los deshumidificadores **De Techo DT** son equipos semindustriales, para pequeñas y medianas superficies con ambientes que precisen un control de humedad.

Estos están diseñados para su colocación en el techo en la propia sala con descarga libre en 4 direcciones o conectadas una pequeña red de conductos.

Todas las unidades pasan las pruebas necesarias y cumplen las directivas europeas CE . Su instalación es muy simple, requiriendo solo alimentación eléctrica.

Capacidades de 75 a 124 litros / 24 Día.

COMPONENTES:

- - Chasis-Estructura de metal en chapa galvanizada con pintura al fuego, con paneles desmontables.
- - Compresores herméticos con protección interna incorporada y externa mediante relé térmico.
- - Baterías de tubo de cobre y aletas de aluminio.
- - Ventilador centrífugo. PLUG-FAN
- - Válvula de expansión.
- - Filtro de aire limpiable en circuito interior.
- - Filtro deshidratador antihumedad.
- - Presostato de alta y baja presión en todos los modelos.
- - Bandeja de recogida de condensados en acero inox.
- - Cuadro eléctrico totalmente cableado incluyendo: la regulación electrónica, relés de protección térmica en compresores y motores trifásicos, temporización anti-corto-ciclo

VERSIONES Y OPCIONALES:

- Húmidostatos mecánicos o electrónicos incorporados.
- Húmidostatos mecánicos o electrónicos a distancia/remotos.

Mod.	DT	75	100	120
Capacidad de Absorción	L /24h	75,1	93,7	124
Potencia Electr. absorbida	kW	1,3	1,6	1,8
Movimiento de aire	m³ /s	0,277	0,277	0,333
Gas Refrigerante		R407c		
Tensión Eléctrica	V/Ph/Hz	230V/1~/50		
Peso	Kg	64	71	75
Dimensiones				
Alto	mm	455	455	455
Ancho	mm	560	560	560
Profundidad	mm	700	700	700